



PATENT BAŞVURUSU NASIL HAZIRLANIR?



Detaylı Bilgi İçin...

- Patent başvurusuna ilişkin detaylı bilgi için

[Patent/Faydalı Model Başvuru Kılavuzu](#)

[551 Sayılı Patent Haklarının Korunması Hakkında Kanun
Hükmünde Kararname ve Uygulama Şeklini Gösterir
Yönetmelik](#)



Patent Başvurusu ve Ekleri

(KHK Madde 42)
(Yönetmelik Madde 5)

- Başvuruda verilmesi gereken unsurlar
 - Başvuru dilekçesi (TPE-P-101) *
 - Başvuru ücreti dekontu (25 YTL)
 - Tarifname *
 - İstemler *
 - Özet
 - Resimler (zorunlu değil) *

**Patent başvuru tarihi bu unsurların Enstitü'ye verildiği tarih, saat ve dakika itibariyle kesinleşir.*



Başvuru Dilekçesi

Patent Başvurusu için
TPE-P-101 nolu
bu formu kullanınız.

 TÜRK PATENT [] ENSTİTÜSÜ	TPE-P-101 PATENT BAŞVURU FORMU	TPE Barkod Alanı
1. Buluş Başlığı Buluşu kısaca tanımlamalı, marka niteliğindeki terimleri içermemelidir.		
2. Uluslararası Patent Sınıfı Buluşun patent sınıfını biliyorsanız yazınız. Bilmiyorsanız boş bırakınız.		

TPE tarafından verilecek barkod için
Ayrılmış alandır. Boş bırakınız.

Buluşu kısaca tanımlamalı
Marka niteliğindeki terimleri içermemeli
Tarifname ve özetteki başlıkla aynı olmalı
Tercihen 2-7 kelime olmalı

Buluşun ait olduğu **teknik sınıfı (IPC)**
ifade eder. Teknik sınıfı biliyorsanız
doldurunuz (doldurulması zorunlu değil)



Başvuru Dilekçesi

3. Başvuru Sahibi Gerçek kişi ise ad ve soyad, tüzel kişi ise kuruluşun tam ve açık unvanını yazınız.	
3.1. Uyruk /Kayıtlı Ülke Gerçek kişi ise uyruğunu, tüzel kişi ise kayıtlı olduğu ülkeyi belirtiniz.	
3.2. T.C. Kimlik/Vergi No Gerçek kişiler için T.C. kimlik no, tüzel kişiler için vergi no ve dairesini giriniz.	
3.3. Adres Yazışma adresini (şehir, ülke ve varsa posta kodu bilgilerini içerecek şekilde) yazınız.	
3.4. Telefon/Faks/E-posta	
<input type="checkbox"/> Başvuru sahibi birden fazla ise, bu kutucuğu işaretleyerek diğer sahiplere ait bilgileri ek sayfada belirtiniz.	

- Başvuru sahibi bilgilerini eksiksiz ve doğru şekilde doldurunuz.
- Başvuru sahibi **gerçek ya da tüzel kişi** olabilir
- Başvuru sahibi birden fazla ise, ilk başvuru sahibini burada sonrakileri ek sayfada yazınız.



Başvuru Dilekçesi

- Buluş sahibi bilgilerini eksiksiz ve doğru şekilde doldurunuz

- Buluş sahibi gerçek kişi olmalıdır

- Buluş sahibi birden fazla ise, ilk buluş sahibini burada sonrakileri ek sayfada yazınız.

4. Buluş Sahibi Buluş sahibi gerçek kişinin ad ve soyadını yazınız.	
4.1. Uyrak Buluş sahibinin uyruğunu belirtiniz.	
4.2. Adres Yazışma adresini (şehir, ülke ve varsa posta kodu bilgilerini içerecek şekilde) yazınız.	
<input type="checkbox"/> Buluş sahibi birden fazla ise, bu kutucuğu işaretleyerek diğer sahiplere ait bilgileri ek sayfada belirtiniz.	



Başvuru Dilekçesi

5. Başvuru Yapma Hakkı

Başvuru sahibinin/sahiplerinin başvuru yapma hakkını buluş sahibinden/sahiplerinden ne şekilde elde ettiğini belirtiniz.

- Başvuru sahibi aynı zamanda buluş sahibidir.
- Hizmet ilişkisi
- Sözleşme Gereği
- Devir / İntikal
- Diğer (Açıklayınız)

Buluş sahibi ile başvuru sahibi arasındaki ilişkiyi, ilgili kutucuğu işaretleyerek belirtiniz.

6. Patent Vekili

Başvuru patent vekili aracılığıyla yapılıyorsa, vekil ad-soyadı/firma unvanını giriniz.

6.1. Vekil Sicil No

Başvuru patent vekili aracılığı ile yapılıyorsa bu kısım doldurulur.

Başvuru sahibi,
ikametgahı yurtdışında ise,
TPE vekil siciline kayıtlı bir patent vekilini tayin etmelidir

7. Referans Numarası

Vekil veya başvuru sahibinin kendi verebileceği referans numarasını giriniz. (zorunlu değildir)

Başvurunuzda kendi takibinizi kolaylaştırmak, diğer başvurularınızdan ayırmak için bir referans vermek istiyorsanız doldurunuz (zorunlu değil)



Başvuru Dilekçesi

8. Başvuru Şekli Başvurunuz daha önce TPE nezdinde yaptığınız bir başvurunun devamı (ek patent) ya da bu başvurudan bölünen (bölünmüş başvuru) bir başvuru ise, ilgili kutucukta belirtiniz. Aksi takdirde, bu kısmı boş bırakınız.	<input type="checkbox"/> Ek Başvuru (Ana başvuru no: <input type="text"/>)
	<input type="checkbox"/> Bölünmüş Başvuru (Ana başvuru no: <input type="text"/>)

Daha önce
aynı buluş konusunda
TPE nezdinde
başka bir
patent / faydalı model
başvurunuz (ana başvuru)
varsa belirtiniz. Yeni
başvurunuzun ek mi, bölünmüş
mü olduğunu belirtiniz.

Aynı buluş konusunda
daha önce bir başvurunuz yoksa
veya
önceki başvurunuz yeni başvurunuzla
ilgili değilse
bu kısmı boş bırakınız.

Not: Bölünmüş Başvuru için bakınız: 551 KHK Madde 45 ile Yönetmelik Madde 7 ve 16

Not: Ek Patent Başvuru için bakınız: 551 KHK Madde 121 ile Yönetmelik Madde 7 ve 28



Başvuru Dilekçesi

9. Rüçhan TPE nezdindeki başvuruza konu buluşunuz ile aynı konuda daha önce yapılan bir patent başvurunuz veya herhangi bir resmi sergi/fuar vb. katılımınız varsa belirtiniz.	<input type="checkbox"/> Patent Başvuru Rüçhanı		
	<u>Rüçhan No</u>	<u>Ülke</u>	<u>Tarih</u>
	<input type="checkbox"/> Sergi Rüçhanı		
	<u>Sergilenen Ülke/Şehir</u>	<u>Sergi Açılış Tarihi</u>	<u>Teshir Tarihi</u>

TPE nezdindeki bu patent başvurunuzdan önceki **12 ay içinde** bu başvurunuzla aynı konuda bir **patent başvurunuz** (başka bir ülkede ya da patent sisteminde ya da Türkiye'de) varsa doldurunuz

Bu başvurunuzdan önceki **12 ay içinde** buluş konusu ürün vb. resmi bir **sergide / fuarda** sergilendi ise doldurunuz



Başvuru Dilekçesi

Patent başvuruları,
başvuru (varsa rüçhan)
tarihinden itibaren
18 ay sonra
yayımlanarak toplumun incelemesine açılır.

10. Erken Yayın

Başvurular 18 ay içinde yayımlanır.
Başvurunuzun daha önce yayımlanmasını
istiyorsanız "Evet" kısmını işaretleyiniz.
Patent başvurularının erken
yayımlanabilmesi için araştırma talebinin
yapılmış ve ilgili ücretlerin ödenmiş olması
gerekir.

Evet

Hayır

Başvurunuzun 18 ay beklemeden
erken yayınlanmasını
(araştırma talebinden sonra)
istiyorsanız
"Evet" kutucuğunu
işaretleyiniz.



Başvuru Dilekçesi

11. Başvuru Formu Ekleri	
11.1. Tarifname Takımı Başvuru tarihinin kesinleşmesi için başvuru ile birlikte TPE'ye verilmelidir.	<input type="checkbox"/> Tarifname <input type="checkbox"/> sayfa (2 Nüsha)
	<input type="checkbox"/> İstemler <input type="checkbox"/> adet (2 Nüsha)
	<input type="checkbox"/> Özet <input type="checkbox"/> sayfa (2 Nüsha)
	<input type="checkbox"/> Resimler <input type="checkbox"/> sayfa (2 Nüsha)
11.2. Tarifname Takımı Dili Başvuru ile birlikte verilen tarifname takımı, yabancı bir dilde ise, Türkçe çevirilerin TPE'ye başvuru tarihinden itibaren en geç 1 (+3) ay içinde ek ücretlerle birlikte verilmesi gerekir. 1 aylık ek süre talebinin başvuru ile birlikte, 3 aylık ek süre talebinin de 1 aylık ek süre sona ermeden yapılması gerekir.	<input type="checkbox"/> Türkçe
	<input type="checkbox"/> İngilizce
	<input type="checkbox"/> Fransızca
	<input type="checkbox"/> Almanca
11.3. Diğer Belgeler Başvuru ücreti belgesi başvuru ile birlikte ya da en geç 7 gün içerisinde, varsa rüçhan belgesinin başvuru ile birlikte ya da en geç 3 ay içerisinde, araştırma talep formunun başvuru ile birlikte ya da en geç 15 ay içerisinde TPE'ye gönderilmesi gerekmektedir.	<input type="checkbox"/> Başvuru ücretinin ödendiğini gösterir belge <input type="checkbox"/> TL
	<input type="checkbox"/> Rüçhan Belgesi
	<input type="checkbox"/> Araştırma Talep Formu (P10)

Tarifname, özet ve resimler için **sayfa sayısını**; istemler için de **adet sayısını** belirtiniz.

Tarifname, istem, özet ve resim sayfaları **ikişer nüsha** halinde verilmelidir.

Başvuru esnasında tarifname takımı bu dillerden biri ile verilebilir.

Bu durumda, başvuru sahibi **1 ay içinde** Türkçe tarifname takımını Enstitümüze göndermelidir.

Aksi taktirde, başvurunuz geri çevrilir. Türkçe çeviri teslimi için **ek süre** talebi de yapılabilir

Rüçhansız başvuru ücreti 25 TL'dir.

Rüçhanlı ücretler 9 nolu kısımda belirtilen rüçhan sayısına göre değişmektedir.

Bakınız: [Patent İşlem Ücretleri](#)

Başvuru ile birlikte araştırma talebi de yapılmak isteniyorsa (zorunlu değil) işaretleyiniz. Bu durumda ekte araştırma talep formunun da verilmesi gerekir.

Rüçhan talebi varsa ve başvuru ile birlikte veriliyorsa işaretleyiniz.



Başvuru Dilekçesi

İmza atınız. **Ad Soyad** ve **tarihi** yazınız.

Başvuru patent vekili ile yapılıyorsa,
bu kısım
vekil tarafından imzalanır.

Başvuru vekilsiz ise, tüm **başvuru**
sahipleri tarafından
İmzalanır.

Başvuru sahibi **tüzel kişi** ise,
şirket kaşesi
ve
yetkili birinin imzası yeterlidir.

Başvuru sahibi **tüzel kişi** olduğu halde,
şirket kaşesi vurulmuyor
ve
sadece yetkili birinin imzası atılıyorsa,
imza sahibi kişi adına düzenlenmiş
imza sirküleri de verilmelidir.

12. Talep Başvuru patent vekili aracılığıyla yapılıyorsa bu kısımda vekil imzası bulunmalıdır. Vekil aracılığıyla yapılmıyorsa, başvuru sahibi (tüzel kişi ise) kaşesi ve yetkili bir kişinin imzası, başvuru sahibi (gerçek kişi ise) imzası bulunmalıdır. Başvuru sahibi birden çok ise, her birinin imzası/kaşesi bulunmalıdır.	551 sayılı Patent Haklarının Korunması Hakkında Kanun Hükmünde Kararname Hükümleri uyarınca bu dilekçedeki bilgilere göre patent verilmesini talep ederim/ederiz.	
	İmza/Kaşe	Tarih (gün,ay,yıl)
		■ / ■ / ■



Başvuru Ücreti

(KHK Madde 42 ve 53)
(Yönetmelik Madde 5 ve 12)

- Başvuru ile birlikte veya başvuru tarihinden itibaren en geç yedi gün içinde (herhangi bir bildirim gerek olmadan) ödenmeli ve dekont aslı Enstitümüze gönderilmelidir.
- Bu süre içinde ödenmemesi halinde, başvuru geri alınmış kabul edilir.



Tarifname

(KHK Madde 46)
(Yönetmelik Madde 8)

- Buluş konusunun ilgili olduğu teknik alanda uzman olan bir kişi tarafından buluşun uygulanabilmesini sağlayacak nitelikte açık (hiçbir şey gizlenmeden) ve yeterli olmalıdır.



Tarifname

(KHK Madde 46)
(Yönetmelik Madde 8)

- Tarifname başlıca şu kısımlardan oluşur:
 - Buluşun ilgili olduğu teknik saha ve tekniğin bilinen durumu
 - Buluşun çözümünü amaçladığı teknik problemler
 - Resimlerin açıklaması (resim varsa)
 - Resimlerdeki referansların açıklaması (resim varsa)
 - Buluşun açıklaması (resim varsa referanslı anlatım)
 - Buluşun sanayiye uygulanma biçimi



Tarifname

BUZDOLABI İÇİN YUMURTALIK

Bu buluş, buzdolabı rafına (3) yerleştirilecek yumurtaların sayısına göre uzunluğu değiştirilebilir veya raf (3) içerisinde çıkarılabilir bir yumurtalık ile ilgili dir.

- 5 Bilinen yumurtalıklar kendi formlarına uygun olarak tasarlanmış raflar içerisine yerleştirilerek kullanılmaktadır. Kullanıcı yumurta yerine farklı bir gıda ürününü raf içerisine yerleştirmek istediğinde bu yumurtalığı çıkartmak zorundadır. Kullanıcının yalnız bir yumurta yerleştirmek istediğinde, raf içerisinde yumurtalığın uzunluğu nedeniyle kullanılmayan bir alan oluşmaktadır. Değişik
- 10 uygulamalarda sekiz yumurta için bir kısa raf, on altı yumurta için onaltı yumurta alan bir raf veya sekizer yumurta alan iki adet kısa raf kullanılmaktadır. Uzun bir raf veya iki adet kısa raf kullanılması buzdolabında kullanılmayacak alan ve masrafları da artırmaktadır. Bilinen bir diğer yumurtalık ise, yumurtaların yüzey şekline uygun olarak kapı iç plastiğine termofom tekniği ile kalıcı biçim
- 15 verilerek yalnız yumurtaların saklanabileceği sabit raf oluşturulur. Yumurta saklanmaması durumunda bu sabit alan başka amaçla kullanılmamaktadır. Buzdolabı rafı içerisinde yumurta sayısına bağlı olarak yumurtalık uzunluğunun değiştirilmesi ile rafın iç kısmının etkin kullanılabilmesi amaçlanmıştır.

Buluş başlığı

Buluşun ilgili olduğu teknik saha

Tekniğin bilinen durumu



Tarifname

Buluşun amacına ulaşmak için gerçekleştirilen yumurtalık ekli şekillerde şekillendirilmiş olup, bu şekillerden;

5 Şekil 1 - Üst yumurtalığın görünüşüdür.

Şekil 2 - Alt yumurtalığın görünüşüdür.

Şekillerdeki parçalar numaralandırılmış olup karşılıkları aşağıda gösterilmiştir.

- 10
- 1)Üst yumurtalık
 - 2)Alt yumurtalık
 - 3)Raf
 - 4)Üst yumurtalık ayağı
 - 5)Alt yumurtalık ayağı
 - 6)Tutma boşluğu
 - 7)Tutma çıkıntısı

15 Yumurtalık her biri sekiz yumurta alabilecek şekilde biri diğerinin üzerine yerleşebilen iki parçadan (1 ve 2) oluşmuştur. Alt (2) ve üst (1) yumurtalık rafın şekline uygun yapılmış ve birbirini üzerinde hareket edebilmeleri, alt yumurtalığın (2) eninin küçültülmesi ile sağlanmıştır. Üst yumurtalık (1) rafın (3) boş kısmına doğru çekilerek sırayla yumurtalığın sekiz, on, oniki ve on altı yumurta alması ve

20 bir rafın (3) farklı sayıdaki yumurtalar için etkin olarak kullanılması sağlanmıştır. Tek bir rafın (3) birbiri üzerinde hareket edecek şekilde kullanılması ile, sabit iki rafın kullanılması sonucu oluşacak ölü alanlar ortadan kaldırılmıştır.

(resim varsa)
Resimlerin
açıklaması

(resim varsa)
Referansların
açıklaması

Buluşun
açıklanması



İstemler

(KHK Madde 47)
(Yönetmelik Madde 9)

- Buluşun yeni olan teknik özelliklerinin maddeler halinde açıklandığı kısımdır.
- Buluşun korunması istenilen yeni olan unsurlarını içerir, istemlerde yazılmayan özellikler korunamaz.
- İstemlerin dayanağı tarifnamedir, istemlerde bahsedilen konuların tarifnamede mutlaka açıklanmış olması gerekir.
- İstemler tarifnamenin kapsamını aşamaz
 - Tarifnamede bahsedilmemiş bir özellikten istemlerde bahsedilemez



İstemler

(KHK Madde 47)
(Yönetmelik Madde 9)

- İstemler, buluşun temel özelliklerini içeren ana (bağımsız) istem ve bu ana istemdeki özelliklerin detayını veren bağlı (bağımlı) istemler şeklinde düzenlenebilir.
- Bir başvuruda en az bir tane bağımsız istem olmalıdır, ancak bağımlı istem olması zorunlu değildir.
- Her iki tür istem de (bağımsız - bağımlı) birden fazla olabilir.



İstemler

(KHK Madde 47)
(Yönetmelik Madde 9)

- Ana (Bağımsız) İstem
 - buluşun ana özelliklerinin belirtildiği kısım
- Bağımlı istem
 - bağlı bulunduğu istemin tüm özelliklerini içerir
 - korunması istenilen ilave özellikleri belirtilir
 - başlangıcında bağımsız isteme atıf bulunur



İstemler

(KHK Madde 47)
(Yönetmelik Madde 9)

Örnek İstem Formatı:

- 1) Buluş, olup, özelliği;(Bağımsız istem)
- 2) İstem 1' deki olup, özelliği;(Bağımlı istem)
- ..).....
- ..) İstem ...' deki olup, özelliği;(Bağımlı istem)



İstemler

(KHK Madde 47)
(Yönetmelik Madde 9)

- Buluş, erişilmesi arzulanan bir sonuç/fayda ile tanımlanamaz.

Mesela başvuru konusu bir şemsiye olsun. Yağmurdan korunmak istemler ile korunamaz. Yağmurdan korunmayı sağlayan teknik özellikler/parçalar korunur.



İstemler

(KHK Madde 47)
(Yönetmelik Madde 9)

- Buluş, erişilmesi arzulanan bir sonuç/fayda ile tanımlanamaz

Yanlış istem:

..)Buluş, motoru olup, özelliği; yakıt tasarrufu sağlamasıdır.

Doğru istem:

..)Buluş, motoru olup, özelliği; yakıt tasarrufu sağlayan özelliklerine/parçalara sahip olmasıdır.



İstemler

İSTEMLER

1. Buzdolapları için yumurtalık olup özelliği; üst üste konulmuş iki yumurtalık (1 ve 2) yani üst ve alt yumurtalık içermesi, üst yumurtalığın (1) alt yumurtalık üzerinde yatay hareketiyle üst ve alt yumurtalıktaki (1 ve 2) yumurta sayısının
- 5 değiştirilebilmesi; üst yumurtalığın (1) alt yumurtalık üzerinde yatay hareketinin, alt yumurtalığın (2) üsttekinden daha dar tutulmasıyla sağlanması ve üst (1) ve alt (2) yumurtalığın ayak uzunluklarından (4 ve 5) dolayı dengesizliklerin oluşmasını önleyen, üst yumurtalığın (1) ayak uzunluğunun (4), alt yumurtalığın (2) ayak uzunluğuna (5) göre daha uzun olmasıdır.
- 10 2. İstem 1'göre buzdolapları için yumurtalık olup özelliği; üst yumurtalığın (1) herhangi bir bölgesine yerleştirilen, yumurtalığın yumurta ile dolu iken taşınmasının sağlanması ve üst yumurtalığın (1) hareketini sağlayan tutma çıkıntıları (7) içermesidir.

TARİH
İMZA

3

Ana (Bağımsız)
İstem

Bağımlı İstem

Tarifnamenin son sayfasından devam edecek şekilde, sayfa numarası yazılmalı 24



Özet

(KHK Madde 48)
(Yönetmelik Madde 11)

- Amacı sadece teknik bilgi vermektir.
- Korumanın alanının belirlenmesinde ve tekniğin bilinen durumunun sınırlarının çizilmesinde kullanılamaz.
- 50-100 kelime arasında olmalıdır.



Özet

ÖZET

5 BUZDOLABI İÇİN YUMURTALIK

Buzdolabı kapağındaki raf (3) içerisinde yumurtaların belli bir düzende kırılmadan durabilmeleri için yumurta formuna uygun üretilen yumurtalık, her birine sekiz tane yumurta yerleştirilebilecek şekilde iki parçadan oluşmaktadır. Parçalardan biri diğerinin üzerinde olmak üzere raf (3) 10 içerisine yerleştirilip, üst yumurtalığın (1) rafın (3) boş kısmına doğru çekilerek yumurtalıkların (1 ve 2) birbiri üzerinde hareket etmesi ve yumurtalığın uzunluğunun değiştirilmesi ve yumurta kapasitesine uygun olarak yumurtalığın istenilen sayıda yumurta alması sağlanmaktadır.



Resimler

(Yönetmelik Madde 10)

- Başvuruda resim sayfaları vermek zorunlu değildir.
(Buluşun daha iyi anlaşılabilmesi için resimlerin verilmesi başvuru sahibi tarafından uygun görülüyorsa verilebilir.)
- Teknik resim olmalıdır.
(çizim aletleri ya da bilgisayar programları ile)
- Akış şemaları ve diyagramlar resim olarak kabul edilir, ancak fotoğraflar kabul edilmez.



Resimler

(Yönetmelik Madde 10)

- Yazılı kısım içermez
(sadece kaçınılmaz durumlarda ve akış diyagramlarında yazı içerebilir)
- Resimlerde açıklanmak istenilen parçalar numaralandırılır ve bu numaralar tarifname içinde açıklanmalıdır.
- Tarifnamede belirtilen tüm referans işaretleri resimlerde gösterilmelidir.
- Zorunlu olmadığı durumlarda resimler üzerinde ölçülendirme yapılmaz.



Resimler

(Yönetmelik Madde 10)

- Detayların görülebileceği büyüklükte olmalıdır
- Sayfa kenarlarına çok yakın ya da sayfa dışına taşacak kadar büyük olmamalıdır
- Renk ve gölgelendirme kullanılmaz
- Çizgiler yeterli koyulukta olmalıdır



Resimler

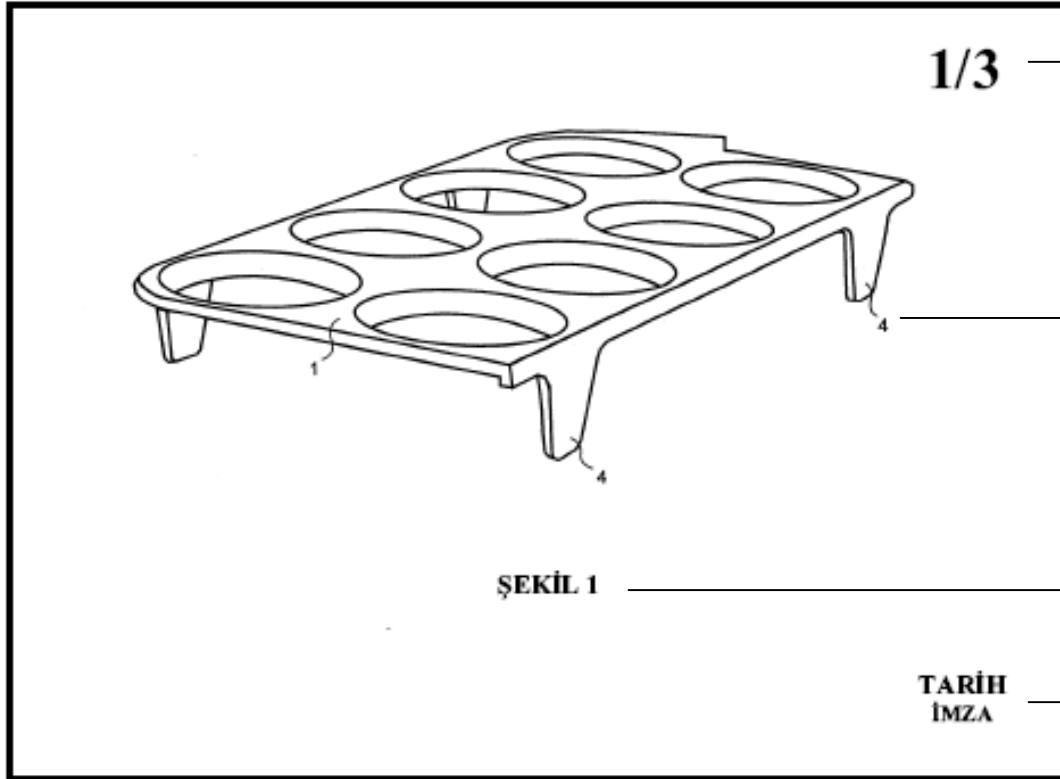

Sayfa numarası / Toplam resim sayfası

Tarifnamede belirtilen tüm referans işaretleri resimlerde gösterilmelidir

Her bir sayfada birden fazla şekil bulunabilir

Her bir resim sayfasında tarih ve imza ve ad-soyad bulunmalıdır.